

Panasonic®

Car Mounter
Auto monter
车载模块
カーマウンター

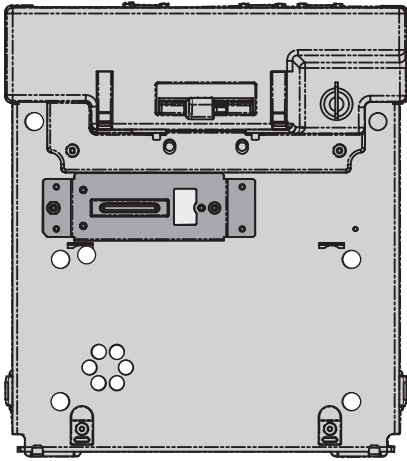

Model No. CF-WEB182 Series
型号 **CF-WEB182 系列**

ENGLISH	OPERATING INSTRUCTIONS	2
DEUTSCH	BEDIENUNGSANLEITUNG	5
FRANÇAIS	INSTRUCTIONS D'UTILISATION	9
简体中文	使用说明书	13
繁體中文	操作指南	16
한국어	조작 지침서	19
日本語	取扱説明書	22

Precautions for Operating the Car Mounter

● **Do Not Place Containers of Liquid or Metal Objects on Top of This Product**

If water or other liquid spills, or if paper clips, coins, or foreign matter get inside this product, fire or electric shock may result. If foreign matter has found its way inside, immediately turn the power off and unplug the car plug and remove the computer from this product. Then contact your technical support office.

● **If a Malfunction Occurs, Immediately Unplug the Car Plug and Remove the Computer From the Car Mounter**

- This product is damaged
- Foreign object inside this product
- Smoke emitted
- Unusual smell emitted
- Unusually hot

Continuing to use this product while any of these conditions are present may result in fire or electric shock.

- If a malfunction occurs, immediately unplug the car plug and remove the computer from this product. Then, contact your technical support office.

● **Do Not Touch This Product and Cable When It Starts Thundering**
Electric shock may result.

● **Use Only the Specified Car Adaptor With This Product**

Using a Car adaptor other than the one supplied (attached to your computer or supplied by Panasonic) may result in a fire.

● **Avoid a Lot of Water, Moisture, Steam, Dust, Oily Vapors, etc.**

Otherwise, possibly resulting in fire or electric shock.

<Only for CF-WEB182PU>

<For Australia and New Zealand>

Warning

This is a class A product. In a domestic environment this product may cause radio interference in which case the user may be required to take adequate measures.

Information on Disposal for Users of Waste Electrical & Electronic Equipment (private households)



This symbol on the products and/or accompanying documents means that used electrical and electronic products should not be mixed with general household waste.

Please dispose of this item only in designated national waste electronic collection schemes, and not in the ordinary dust bin.

For business users in the European Union











If you wish to discard electrical and electronic equipment, please contact your dealer or supplier for further information.

Information on Disposal in other Countries outside the European Union

This symbol is only valid in the European Union.



If you wish to discard this product, please contact your local authorities or dealer and ask for the correct method of disposal.

Description of Parts

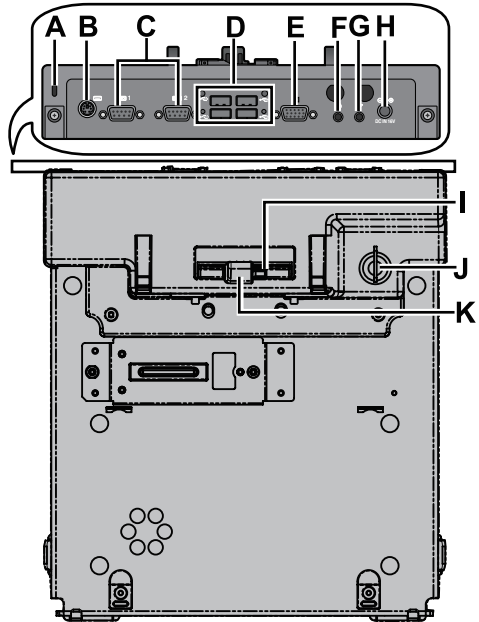
- A. Security lock **LOCK**
You can connect a Kensington cable. Refer to the instruction manual of the cable.
- B. Keyboard connector 
- C. Serial port 
- D. USB port 
- E. External display port 
- F. Headphone jack 
- G. Microphone jack 
- H. DC-IN jack  **DC IN 16V**
- I. Lever **DOCK UNDOCK**
The lever is locked when the key is inserted and turned toward  side. When the computer has been installed, be absolutely sure to lock this lever by turning the key toward  side.
- J. Key insertion slot  
- K. Latch



NOTE

- The lock was turned to  side in the default setting. Before installing the computer for the first time, insert the key, turn it toward  side, and slide the lever toward the UNDOCK side while holding the latch.

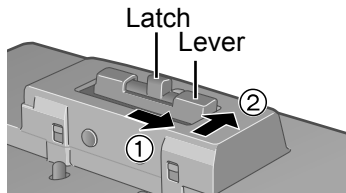

Precautions for Installing the Car Mounter

- **Do Not Install This Product in Unstable State**

If balance of the computer is lost, it may fall over or drop, resulting in an injury.

Install the Car Mounter horizontally.

- **Do Not Install This Product Wherever There is a Lot of Water, Moisture, Steam, Dust, Oily Vapors, etc.**

Otherwise, possibly resulting in fire or electric shock.

Bottom Side

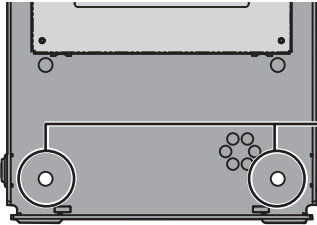

CAUTION

- The ends of the screws are protruding. Take care to protect your fingers, etc. from their sharp points when installing the Car Mounter.

Dimensional Drawing

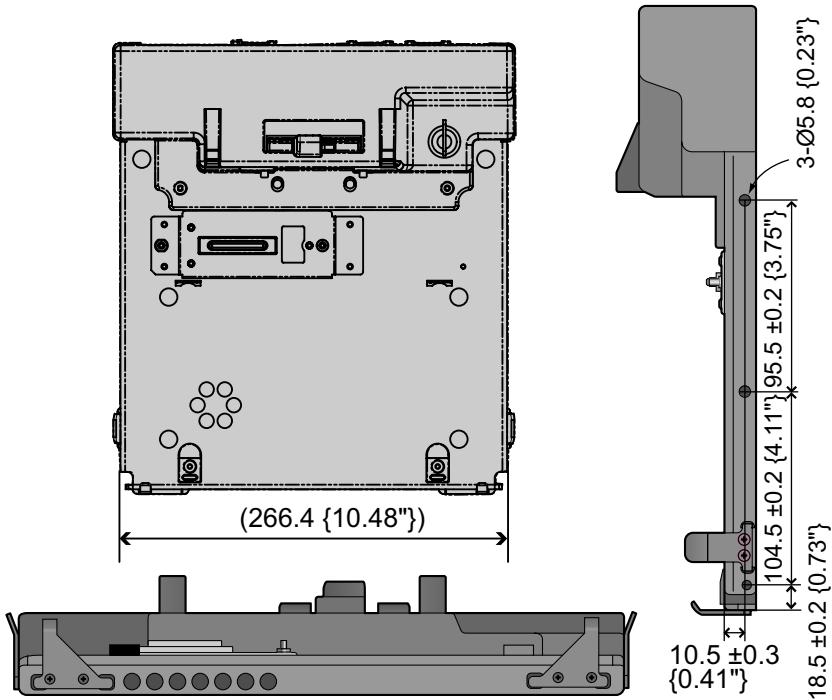

Installation holes are provided in the areas indicated by the arrows in the figure above.

DEUTSCH

CF-18-Serie

Vorsichtsmaßnahmen beim Einsatz der Fahrzeughalterung

- **Stellen Sie keine Behälter mit Flüssigkeit oder Metallobjekte auf dem Produkt ab**

Falls Wasser oder sonstige Flüssigkeiten, Büroklammern, Münzen oder Fremdkörper in das Produkt geraten, besteht Brand- und Stromschlaggefahr. Wenn Fremdkörper hineingelangen sollten, schalten Sie das Gerät sofort aus, entfernen Sie das Fahrzeugnetzteil und trennen Sie die Verbindung zwischen Computer und dem Produkt. Wenden Sie sich anschließend an den technischen Kundendienst.

- **Entfernen Sie beim Auftreten einer Fehlfunktion unverzüglich das Fahrzeugnetzteil und trennen Sie die Verbindung zwischen Computer und Fahrzeughalterung**

- Produkt ist beschädigt
- Fremdkörper im Produkt
- Rauchentwicklung
- Ungewöhnlicher Geruch
- Ungewöhnlich heiß

Bei Weiterverwendung des Produkts unter den oben aufgeführten Bedingungen besteht Brand- oder Stromschlaggefahr.

Entfernen Sie beim Auftreten einer Fehlfunktion unverzüglich das Fahrzeugnetzteil und trennen Sie die Verbindung zwischen Computer und dem Produkt. Wenden Sie sich anschließend an den technischen Kundendienst.

- **Berühren Sie bei Gewittern weder das Produkt noch daran angeschlossene Kabel**

Es besteht Stromschlaggefahr.

- **Verwenden Sie nur das angegebene Fahrzeugnetzteil für das Produkt**

Die Verwendung eines anderen Fahrzeugnetzteils als des mitgelieferten (am Computer befestigt oder durch Panasonic mitgeliefert) kann zu einem Brand führen.

- **Wasser, Feuchtigkeit, Dampf, Staub, ölige Dämpfe usw. vermeiden**

Dies kann zu Bränden oder elektrischen Schlägen führen.

Benutzerinformationen zur Entsorgung von elektrischen und elektronischen Geräten (private Haushalte)



Entsprechend der grundlegenden Firmengrundsätzen der Panasonic-Gruppe wurde ihr Produkt aus hochwertigen Materialien und Komponenten entwickelt und hergestellt, die recycelbar und wieder verwendbar sind.

Dieses Symbol auf Produkten und/oder begleitenden Dokumenten bedeutet, dass elektrische und elektronische Produkte am Ende ihrer Lebensdauer vom Hausmüll getrennt entsorgt werden müssen.

Bringen Sie bitte diese Produkte für die Behandlung, Rohstoffrückgewinnung und Recycling zu den eingerichteten kommunalen Sammelstellen bzw. Wertstoffsammelhöfen, die diese Geräte kostenlos entgegennehmen.

Die ordnungsgemäße Entsorgung dieses Produkts dient dem Umweltschutz und verhindert mögliche schädliche Auswirkungen auf Mensch und Umwelt, die sich aus einer unsachgemäßen Handhabung der Geräte am Ende Ihrer Lebensdauer ergeben könnten.

Genauere Informationen zur nächstgelegenen Sammelstelle bzw. Recyclinghof erhalten Sie bei Ihrer Gemeindeverwaltung.











Für Geschäftskunden in der Europäischen Union

Bitte treten Sie mit Ihrem Händler oder Lieferanten in Kontakt, wenn Sie elektrische und elektronische Geräte entsorgen möchten. Er hält weitere Informationen für sie bereit.

Informationen zur Entsorgung in Ländern außerhalb der Europäischen Union



Dieses Symbol ist nur in der Europäischen Union gültig.

Beschreibung der Komponenten

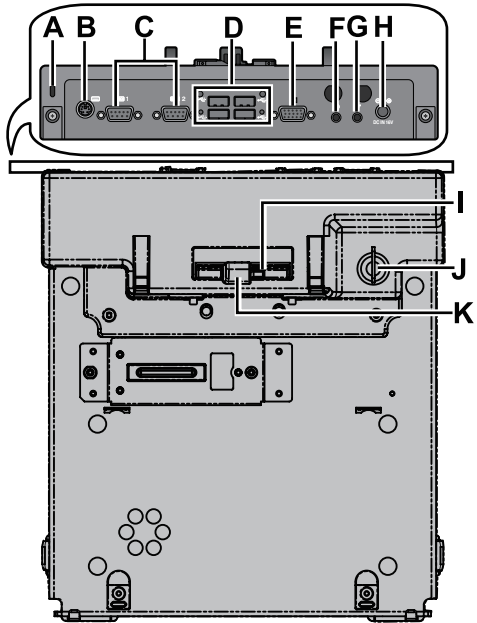
- A. Sicherheitsschloss **LOCK**
Ein Sicherungskabel kann angeschlossen werden. Weitere Informationen finden Sie im mit dem Kabel gelieferten Handbuch.
- B. Tastaturanschluss 
- C. Serielle Schnittstelle 
- D. USB-Anschlüsse 
- E. Anschluss für externes Display 
- F. Kopfhörerbuchse 
- G. Mikrofonbuchse 
- H. Netzteilbuchse  **DC IN 16V**
- I. Hebel **DOCK UNDOCK**
Der Hebel ist arretiert, wenn der Schlüssel eingesteckt ist und sich in der Stellung  befindet. Achten Sie nach der Installation des Computers unbedingt darauf, diesen Hebel durch Drehen des Schlüssels in die Stellung  zu arretieren.
- J. Schlüsselloch 
- K. Raste



HINWEIS

- Vor der Auslieferung aus dem Herstellerwerk wurde das Schloss in die Stellung  gebracht. Vor der erstmaligen Installation des Computers müssen Sie den Schlüssel einstecken und auf die Seite  drehen. Schieben Sie dann den Hebel auf die Seite **UNDOCK**, während Sie die Raste eingedrückt halten.

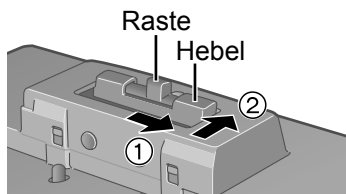

Vorsichtshinweise zum Einbau der Automontage-Vorrichtung

- **Stellen Sie das Produkt nicht in instabilem Zustand ab**
Wenn der Computer umfällt oder herunterfällt, kann es zu Verletzungen kommen.

Installieren Sie die Automontage-Vorrichtung waagrecht.

Untere Seite

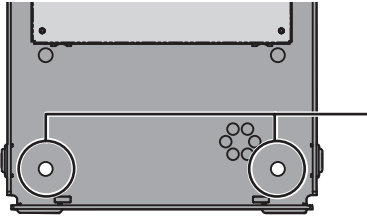

- **Stellen Sie das Produkt nicht in der Umgebung von Wasser, Feuchtigkeit, Dampf, Staub, öligen Dämpfen usw. auf**

Dies kann zu Bränden oder elektrischen Schlägen führen.

VORSICHT

- Die Enden der Schrauben stehen hervor. Bitte gehen Sie beim Einbau mit großer Sorgfalt vor, um eine Verletzung von Fingern usw. an den scharfen Spitzen zu vermeiden.

Maßzeichnung

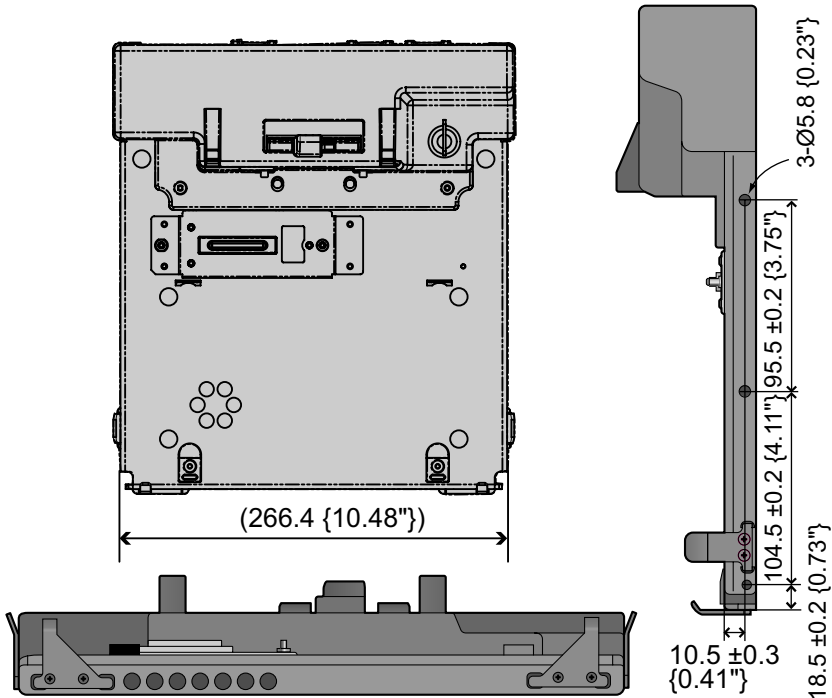

Montagelöcher befinden sich an den Stellen, die in der obigen Abbildung durch Pfeile gekennzeichnet sind.

Précautions d'utilisation de auto monter

- **Ne pas placer d'objets métalliques ou contenant du liquide au-dessus de ce produit**

Si de l'eau ou d'autres liquides se déversent ou si des trombones, des pièces ou des corps étrangers pénètrent dans ce produit, un incendie ou une décharge électrique est possible. Si un corps étranger a pénétré dans ce produit, mettre immédiatement celui-ci hors tension puis débrancher la fiche et déconnecter l'ordinateur de ce produit. Contacter ensuite l'assistance technique.

- **En cas de dysfonctionnement, débrancher immédiatement la fiche et déconnecter l'ordinateur de l'Auto monter.**

- Ce produit est endommagé
 - Présence de corps étrangers dans ce produit
 - Émission de fumée
 - Émission d'une odeur inhabituelle
 - Dégagement de chaleur inhabituelle
- Continuer à utiliser ce produit si l'une des conditions ci-dessus est remplie peut provoquer un incendie ou une décharge électrique.

En cas de dysfonctionnement, débrancher immédiatement la fiche et déconnecter l'ordinateur de ce produit. Contacter ensuite l'assistance technique.

- **Ne pas toucher ce produit ni le câble en cas d'orage**

Vous risquez de vous électrocuter.

- **N'utiliser que l'adaptateur pour véhicule spécifié pour ce produit**

Utiliser un adaptateur pour véhicule autre que celui fourni (fixé à l'ordinateur ou fourni par Panasonic) risque de provoquer un incendie.

- **Eviter le contact de l'eau, de l'humidité, de la vapeur, de la poussière, des vapeurs graisseuses, etc.**

Sinon, un incendie ou une décharge électrique sont possibles.

Informations relatives à l'évacuation des déchets, destinées aux utilisateurs d'appareils électriques et électroniques (appareils ménagers domestiques)



Lorsque ce symbole figure sur les produits et/ou les documents qui les accompagnent, cela signifie que les appareils électriques et électroniques ne doivent pas être jetés avec les ordures ménagères.

■ Pour que ces produits subissent un traitement, une récupération et un recyclage appropriés, envoyez-les dans les points de collecte désignés, où ils peuvent être déposés gratuitement. Dans certains pays, il est possible de renvoyer les produits au revendeur local en cas d'achat d'un produit équivalent.

En éliminant correctement ce produit, vous contribuerez à la conservation des ressources vitales et à la prévention des éventuels effets négatifs sur l'environnement et la santé humaine qui pourraient survenir dans le cas contraire.

Afin de connaître le point de collecte le plus proche, veuillez contacter vos autorités locales.

Des sanctions peuvent être appliquées en cas d'élimination incorrecte de ces déchets, conformément à la législation nationale.

Utilisateurs professionnels de l'Union européenne











Pour en savoir plus sur l'élimination des appareils électriques et électroniques, contactez votre revendeur ou fournisseur.

Informations sur l'évacuation des déchets dans les pays ne faisant pas partie de l'Union européenne

Ce symbole n'est reconnu que dans l'Union européenne.



Pour supprimer ce produit, contactez les autorités locales ou votre revendeur afin de connaître la procédure d'élimination à suivre.

Description des pièces

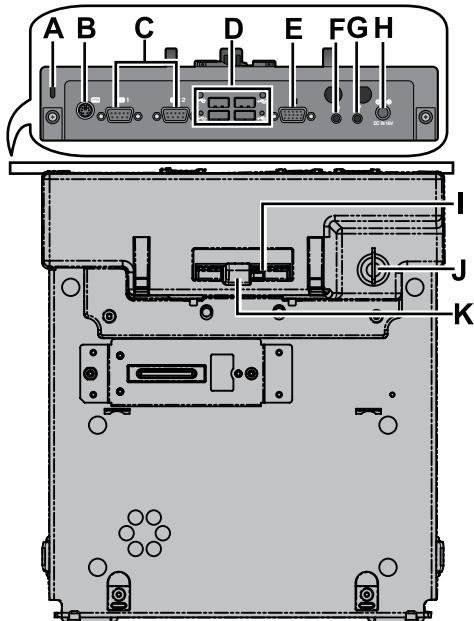
- A. Verrouillage de sécurité **LOCK**
Il est possible de connecter un câble. Pour obtenir de plus amples informations, veuillez lire le manuel qui est fourni avec le câble.
- B. Port de clavier 
- C. Port série 
- D. Ports USB 
- E. Port pour écran externe
- F. Prise casque 
- G. Prise pour microphone 
- H. Fiche pour alimentation C.C.
 **DC IN 16V**
- I. Levier **DOCK UNDOCK**
Le levier se verrouille lorsque la clé est insérée et tournée du côté . Une fois l'ordinateur installé, il faut absolument verrouiller ce levier, en tournant la clé du côté .
- J. Fente d'insertion de la clé  
- K. Loquet



REMARQUE

- Le verrou a été tourné du côté  en usine avant l'expédition. Avant d'installer l'ordinateur pour la première fois, insérez la clé, tournez-la du côté  et glissez le levier vers le côté UNDOCK tout en maintenant le loquet abaissé.

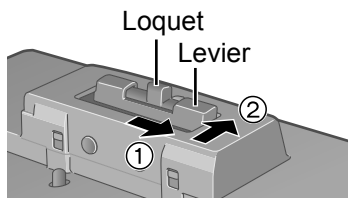

Précautions à prendre pour l'installation de l'Auto monter

- **Ne pas installer ce produit sur un support instable**

Si l'ordinateur est déséquilibré, il risque de tomber et d'entraîner des blessures.

Installer l'Auto monter horizontalement.

Côté Inférieur

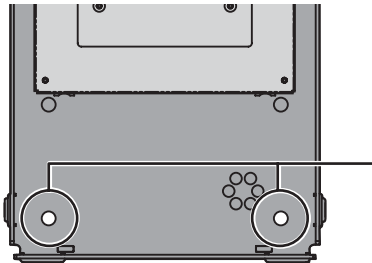

- **Ne pas installer ce produit en présence d'eau, d'humidité, de vapeur, de poussière, de vapeurs graisseuses, etc.**

Sinon, un incendie ou une décharge électrique sont possibles.

ATTENTION

- L'extrémité des vis dépasse. Prenez garde de vous blesser les doigts, etc., contre leurs pointes aiguisées lorsque vous les installez.

Plan coté

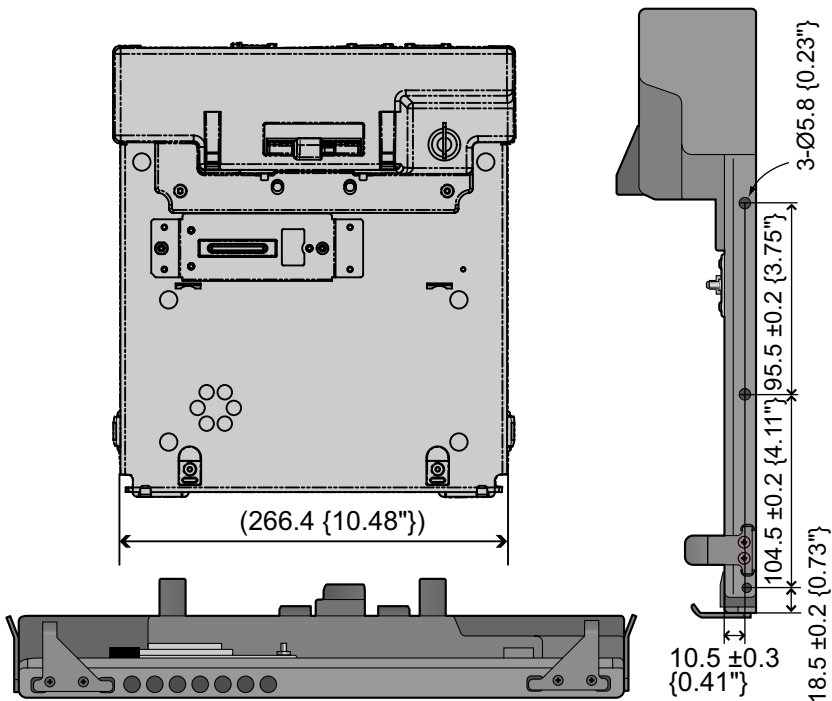

Des orifices d'installation sont prévus dans les sections indiquées par les flèches sur la figure ci-dessus.

车载模块操作注意事项

- 不得将盛有液体或金属物体的容器放在本品上

如水或其他液体溅出，或纸屑、硬币或其他异物进入本品内部，则可能引起火灾或触电。如有异物进入，应立即关闭电源并拔下汽车插头，然后从本品上取下计算机。并与技术支持部门联系。

- 若有故障发生，请立即拔下汽车插头，并从车载模块中取下计算机

- 计算机本品受损
- 计算机本品内有异物
- 放出烟雾
- 放出异味
- 过热

发生上述情况之一时，如继续使用本品，则可能引起火灾或触电。

如发生故障，应立即拔下汽车插头，并从本品中取出计算机。然后与技术支持部门联系。

- 打雷时，切勿触摸本品及电缆可能会导致电击。

- 务必在本品上使用指定的汽车适配器

如使用非原装（并非随计算机附带或由 Panasonic 提供）的汽车适配器，可能引起火灾。

- 避免有大量水、湿气、蒸汽、灰尘、油气等的环境

否则可能引起火灾或触电。

在欧盟以外其它国家的废物处置信息



此符号仅在欧盟有效。











如果要废弃此产品，请与当地机构或经销商联系，获取正确的废弃方法。

进口商：松下电器（中国）有限公司
北京市朝阳区光华路甲 8 号和乔大厦 C 座 6 层

松下电器产业株式会社
日本 大阪府 守口市 八云东町 1 丁目 10 番 12 号

台湾制造

零件名称

- A. 安全锁 **LOCK**
可连接 **Kensington** 钢缆。
有关进一步信息，请参阅电缆所附的说明手册。
- B. 键盘连接器 
- C. 串行端口 
- D. USB 端口 
- E. 外接显示器端口 
- F. 头戴耳机插孔 
- G. 麦克风插孔 
- H. DC-IN (直流输入) 插孔 
DC IN 16V
- I. 控制杆 **DOCK UNDOCK**
插入钥匙并将其旋向  侧时
锁定控制杆。安装了计算机时，
请务必将钥匙旋向  侧锁定
该控制杆。
- J. 钥匙插槽  
- K. 插销

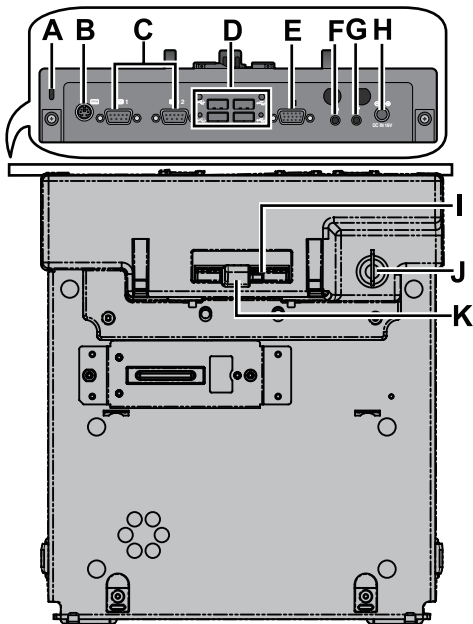

注意

- 此锁在出厂前已被预先旋向  侧。在首次安装计算机前，请插入钥匙并将其旋向  侧，然后在按住插销的同时将控制杆滑向 **UNDOCK** 侧。

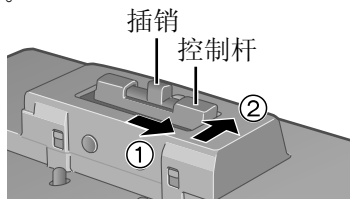

安装车载模块的注意事项

- 不得在不稳定状态下安装本品。
如计算机失去平衡，可能翻倒或坠落，从而造成伤害。
- 不得在有大量水、湿气、蒸汽、灰尘、油气等的环境中安装本品。
否则可能引起火灾或触电。

请水平安装车载模块。

底部

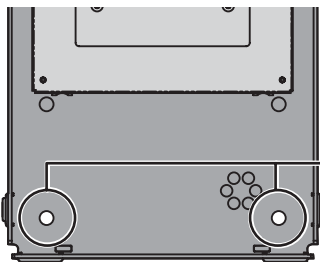

注意事项

- 螺钉末端突出。安装车载模块时请小心保护手指等，以免被锐利的尖端划伤。

尺寸图

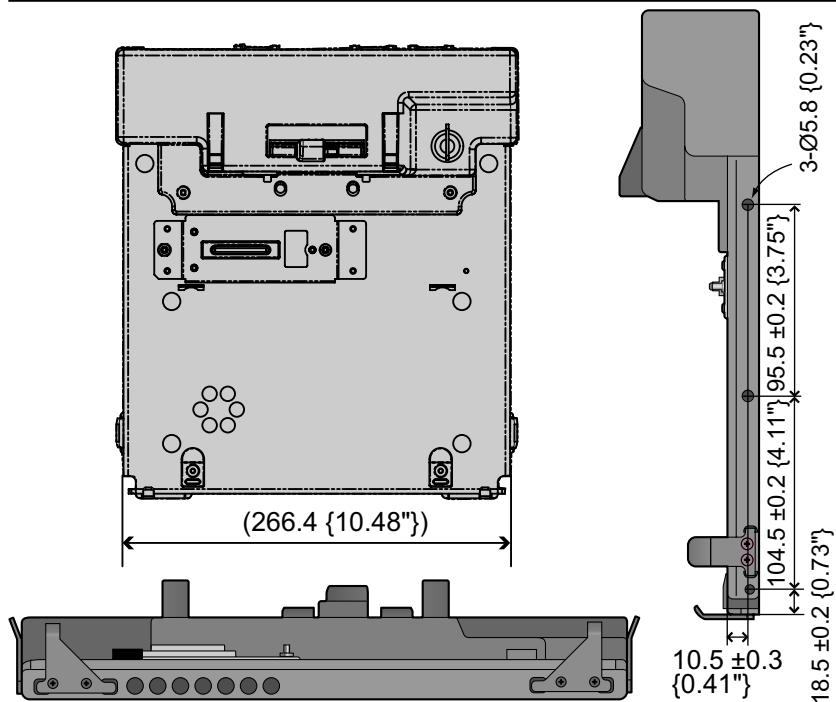

提供的安装孔位于上图箭头所示区域。

車用擴充基座操作注意事項

- **請勿把裝有液體或的容器或金屬物體放在本產品上面。**

如果有水或其它液體噴到電腦，或有紙屑、硬幣或異物侵入到本產品裡面，有可能造成起火或觸電。

若發現有異物侵入裡面，要立即關掉電源，拔出汽車插頭並從本產品上拆下電腦。然後與技術支援服務處聯絡。

- **發生故障時，要立即拔出汽車插頭，並從車用擴充基座拆下電腦**

- 本產品電腦損壞
- 異物侵入本產品電腦
- 冒煙
- 異常氣味
- 異常發熱

出現以上情況時若繼續使用本產品，可能會造起火或觸電。

發生故障時，要立即拔出汽車插頭，並從本產品拆下電腦。然後與技術支援服務處聯絡。

- **打雷時，且勿接觸本產品及電纜。** 可能造成觸電意外。
- **本產品只能使用指定的汽車轉接器** 使用非隨機器所附（隨同電腦所附或由 Panasonic 提供）的汽車轉接器可能造成起火。
- **避免有很多水、濕氣、蒸氣、灰塵、油氣等的地方** 否則，可能造成起火或觸電。

警告使用者：

這是甲類的資訊產品，在居住的環境中使用時，可能會造成射頻干擾。在這種情況下，使用者會被要求採取某些適當的對策。

歐盟以外國家的棄置資訊



本符號只適用於歐盟國家。

如欲丟棄本產品，請聯絡當地政府單位或經銷商，洽詢正確的棄置方法。

零件名稱

A. 安全鎖 LOCK

您可以連接 Kensington 連接線。
請參閱連接線說明手冊。

B. 鍵盤連接器

C. 序列埠

D. USB 埠



E. 外接顯示器連接埠

F. 耳機插孔

G. 麥克風插孔

H. DC-IN 插孔 DC IN 16V

I. 連桿 DOCK UNDOCK



當鑰匙插入且轉向  時，即可鎖定連桿。電腦安裝完成後，務必將鑰匙轉向 ，鎖定此連桿。

J. 鑰匙插入槽

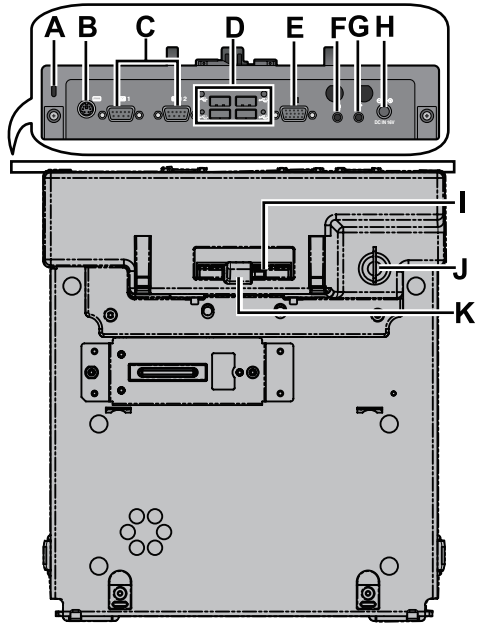
K. 鎖栓



注意

- 此鎖已在原廠轉向 。首次安裝電腦之前，將鑰匙插入並轉向 ，然後在往下按住鎖栓時，將連桿滑向 UNDOCK（卸除）。

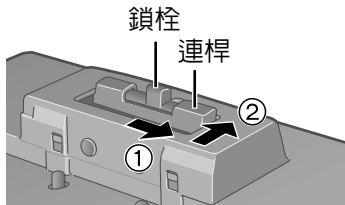

擴充器安裝注意事項

- 勿在不穩定的狀態下安裝本產品。萬一電腦失去平衡，可能翻覆或掉落而造成傷害。
- 勿在有很多水、濕氣、蒸氣、灰塵、油氣等的地方安裝本產品。否則，可能造成起火或觸電。

水平安裝擴充器。

底部

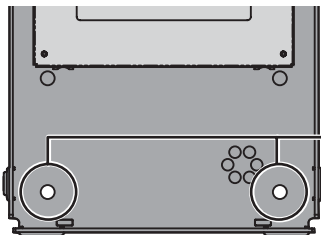

小心

- 螺絲末端會形成凸出。安裝擴充器時，請小心手指，以免被螺絲尖銳的末端刺傷。

尺寸圖

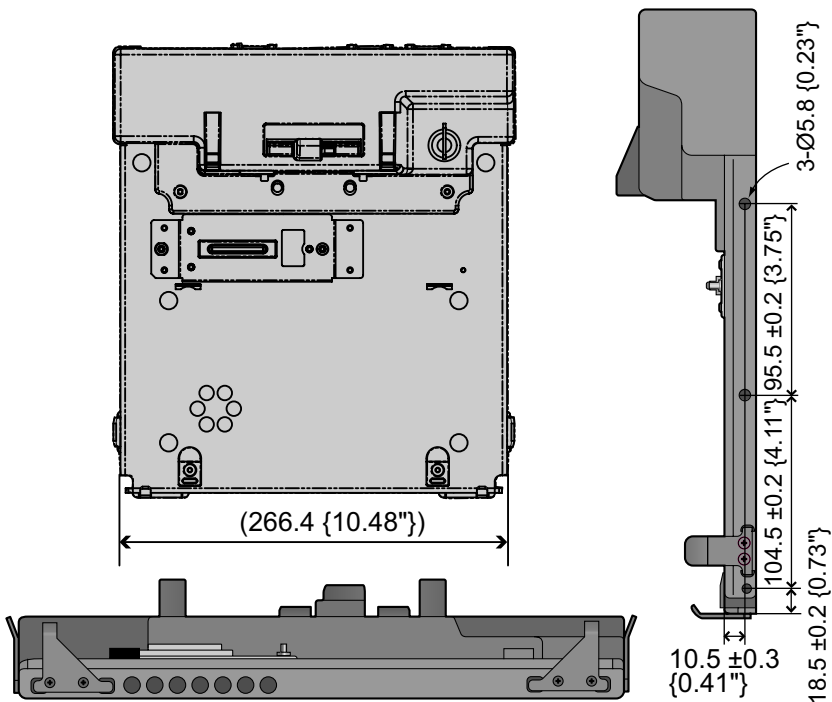

安裝孔位於上圖箭頭指示區域。

카 마운터 사용 시 유의사항

- 본 제품 위에 물병이나 금속 물체를 두지 마십시오.
물이나 액체가 쏟아지거나 종이 조각, 동전 등과 같은 이물질이 본 제품 내부로 들어가면 화재나 감전 사고가 발생할 수 있습니다.
내부로 이물질이 들어간 경우 즉시 전원을 끈 후 카 플러그를 빼고 컴퓨터를 본 제품에서 분리하십시오. 그런 다음 기술 지원 센터에 문의하십시오.
- 작동에 이상이 있으면 즉시 카 플러그를 빼고 컴퓨터를 카 마운터에서 분리하십시오.
 - 본 제품이 손상된 경우
 - 본 제품 내부에 이물질이 들어간 경우
 - 연기가 나는 경우
 - 이상한 냄새가 나는 경우
 - 지나치게 뜨거운 경우

위와 같은 상태에서 본 제품을 계속 사용하면 화재나 감전 사고가 발생할 수 있습니다.
작동에 이상이 있으면 즉시 카 플러그를 빼고 컴퓨터를 본 제품에서 분리하십시오.
그런 다음 기술 지원 센터에 문의하십시오.

- 번개가 칠 때 본 제품과 케이블을 만지지 마십시오.
감전 사고의 원인이 됩니다.
- 본 제품에 지정된 카 어댑터만 사용하십시오.
컴퓨터와 함께 제공되는 카 어댑터나 Panasonic 에서 지원하는 카 어댑터 이외의 것을 사용할 경우 화재가 발생할 수 있습니다.
- 습한 곳, 먼지가 많은 곳, 기름진 곳은 피하십시오.
그렇지 않을 경우 화재나 감전 사고가 발생할 수 있습니다.

EU 가 아닌 국가에서 제품을 폐기하려는 경우



이 기호는 EU 에만 해당합니다.
이 제품을 폐기하려면 지역 기관이나 대리점에 연락하셔서 올바른 폐기 방법을 문의하십시오.



부품 설명

A. 보안 잠금 LOCK

Kensington 케이블을 연결할 수 있습니다. 보다 상세한 정보는 케이블과 함께 제공되는 매뉴얼을 참조하시기 바랍니다.

B. 키보드 커버

C. 시리얼 포트

D. USB 포트



E. 외부 디스플레이 포트

F. 헤드폰 잭

G. 마이크 잭

H. DC-IN 잭 DC IN 16V

I. 레버 DOCK UNDOCK



열쇠를 넣고  쪽으로 돌리면 레버가 잠깁니다. 컴퓨터를 설치한 경우 반드시 열쇠를  쪽으로 돌려 레버를 잠그십시오.

J. 열쇠 삽입 슬롯

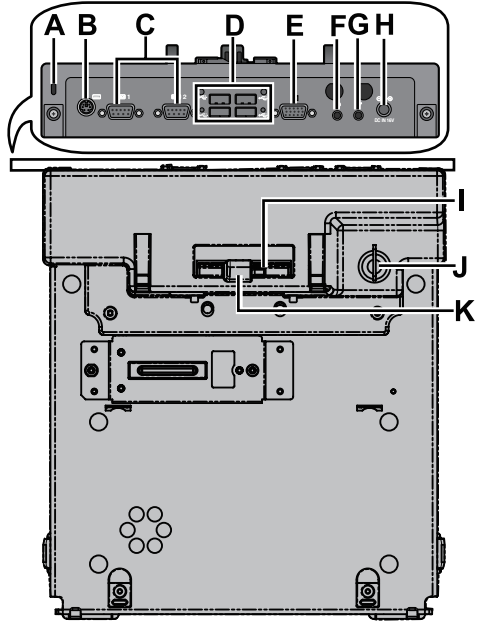
K. 걸쇠



주

- 자물쇠는 기본적으로  쪽으로 돌아간 상태로 출고됩니다. 컴퓨터를 처음으로 설치하기 전에 열쇠를 넣고  쪽으로 돌린 다음, 걸쇠를 누른 상태로 레버를 UNDOCK 쪽으로 미십시오.

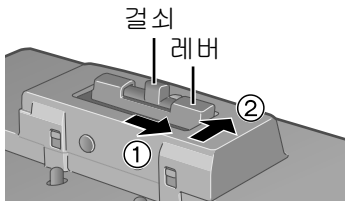

차량용 거치대 설치 시의 주의사항

- 본 제품을 불안정한 위치에 설치하지 마십시오.
불안정한 위치에서는 컴퓨터가 떨어져 손상될 수 있습니다.

차량용 거치대를 수평으로 설치하십시오.

- 습한 곳, 먼지가 많은 곳, 기름진 곳에 본 제품을 설치하지 마십시오.
그렇지 않을 경우 화재나 감전 사고가 발생할 수 있습니다.

아래면

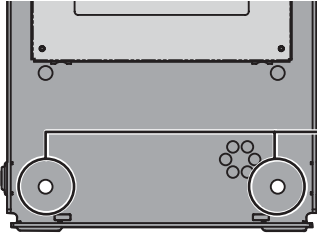

주의

- 각 나사 끝 부분은 돌출되어 있습니다. 차량용 거치대를 설치할 때 나사 끝의 날카로운 부분에 손가락 등을 다치지 않도록 주의하십시오.

입체 그림

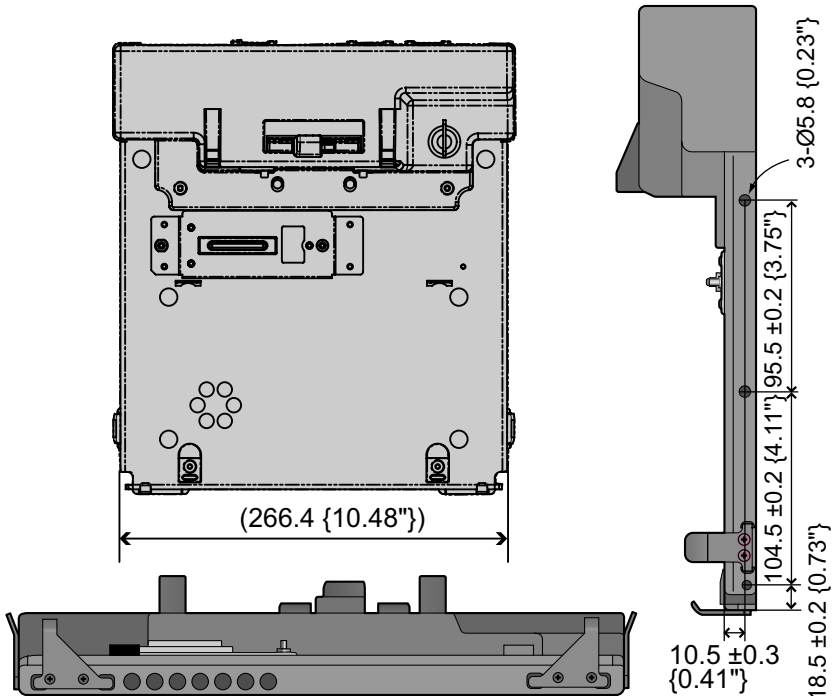

위 그림에 화살표로 표시된 부분에 설치용 구멍이 있습니다.

カーマウンター操作時のお願い

安全上のご注意

必ずお守りください

お使いになる人や他の人への危害、財産への損害を未然に防止するため、必ずお守りいただくことを、次のように説明しています。

■表示内容を無視して誤った使い方をしたときに生じる危害や障害の程度を、次の表示で区分し、説明しています。



警告

この表示の欄は、「死亡または重傷などを負う可能性が想定される」内容です。



注意

この表示の欄は、「傷害を負う可能性または物質的損害のみが発生する可能性が想定される」内容です。

■お守りいただく内容の種類を、次の絵表示で、説明しています。(下記は絵表示の一例です。)



このような絵表示は、してはいけない「禁止」内容です。



このような絵表示は、必ず実行していただく「強制」内容です。

警告

本機の上に水などの液体が入った容器や金属物を置かない



禁止



水などの液体がこぼれたり、クリップ、コインなどの異物が入ったりすると、火災・感電の原因になります。

- 内部に異物が入った場合は、すぐにカープラグを抜き、コンピューター本体を本機から取り外してください。その後、販売店にご相談ください。

異常が起きたらすぐにカープラグを抜き、コンピューター本体を取り外す



カープラグを抜く



- ・ 本機が破損した
- ・ 本機内に異物が入った
- ・ 煙が出ている
- ・ 異臭がする
- ・ 異常に熱い

などの異常状態のまま使用すると、火災・感電の原因になります。

- 異常が起きたら、すぐにカープラグを抜き、コンピューター本体を本機から取り外してください。その後、販売店にご相談ください。

警告

雷が鳴りはじめたら、本機やケーブルに触れない



接触禁止

感電の原因になります。



必ず指定のカーアダプターを使用する



指定以外のカーアダプターを使用すると、火災の原因になることがあります。

注意

水、湿気、湯気、ほこり、油煙等の多い場所を避ける



禁止











火災・感電の原因となることがあります。

ヨーロッパ連合以外の国の廃棄処分に関する情報





この記号はヨーロッパ連合内でのみ有効です。
本製品を廃棄したい場合は、日本国内の法律等に従って廃棄処理をしてください。

各部の名称

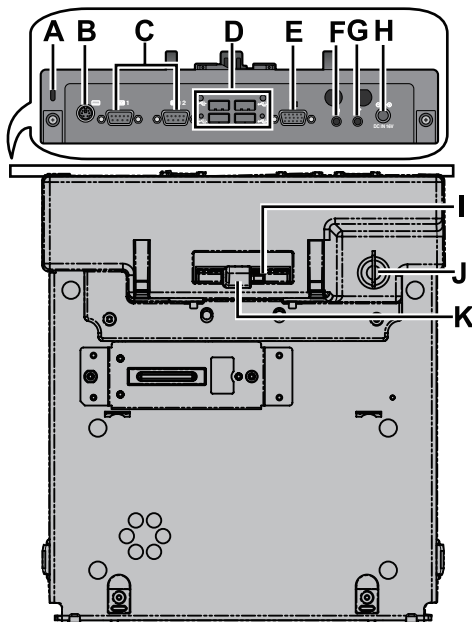
- A. セキュリティロック **LOCK**
ケンジントン社製のセキュリティ用ケーブルを接続することができます。接続のしかたはケーブルに付属の説明書をご覧ください。セキュリティロックおよびセキュリティケーブルは盗難を予防するもので、万一発生した盗難事故による被害については責任を負いかねます。
- B. キーボード コネクタ 
- C. シリアルポート 
- D. USB コネクタ 
- E. 外部ディスプレイコネクタ 
- F. オーディオ出力端子 
- G. マイク入力端子 
- H. 電源端子  **DC IN 16V**
- I. レバー **DOCK UNDOCK**
キーを挿して  側へ回すとレバーはロックされます。コンピューターを取り付けているときは、必ずキーを  側に回してレバーをロックしてください。
- J. キー挿し込み口 
- K. ラッチ



お知らせ

- 工場出荷時は  側へロックされています。初めてコンピューターを取り付ける前に、キーを挿して  側へ回し、ラッチを押さえながらレバーを UNDOCK 側へスライドしてください。

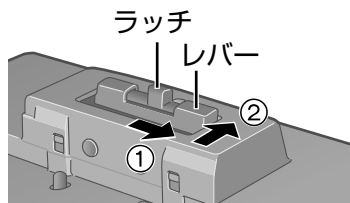

カーマウンター取り付け時のお願い

安全上のご注意

必ずお守りください

お使いになる人や他の人への危害、財産への損害を未然に防止するため、必ずお守りいただくことを、次のように説明しています。

■表示内容を無視して誤った使い方をしたときに生じる危害や障害の程度を、次の表示で区分し、説明しています。



注意

この表示の欄は、「傷害を負う可能性または物質的損害のみが発生する可能性が想定される」内容です。

■お守りいただく内容の種類を、次の絵表示で、説明しています。(下記は絵表示の一例です。)



このような絵表示は、してはいけない「禁止」内容です。

! 注意

不安定な場所に設置しない



禁止

パソコンのバランスがくずれて倒れたり、落下したりして、けがの原因になることがあります。

水平になるように設置してください。

水、湿気、湯気、ほこり、油煙等の多い場所に設置しない



禁止

火災・感電の原因となることがあります。

背面

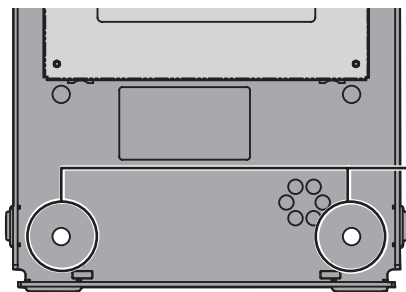

お願い

- ネジの先が突き出ています。カーマウンターを取り付けるときは、とがったところで指などを傷つけないようにしてください。

寸法図

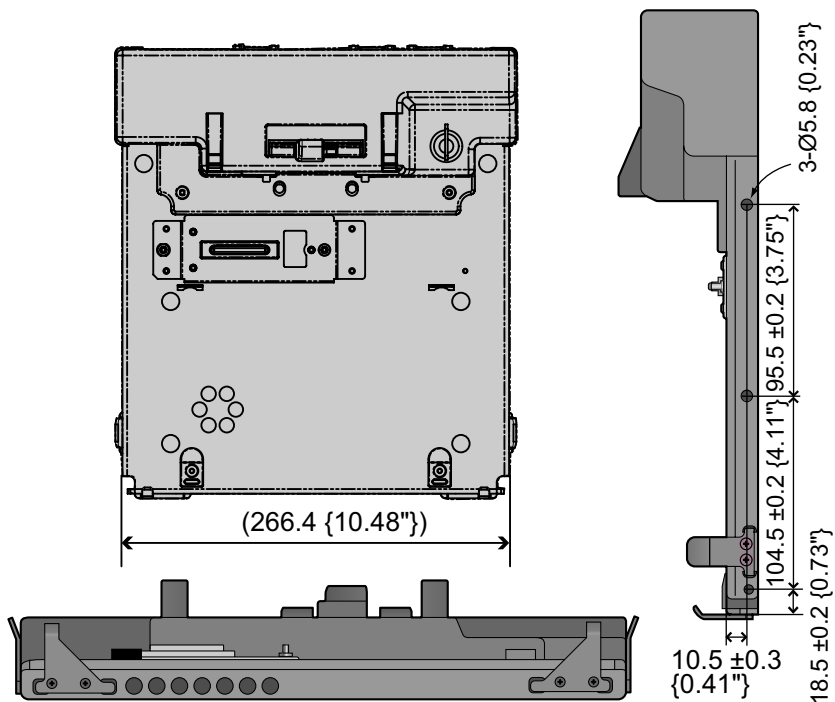

上図の矢印で示す位置に取り付け用のネジ穴があります。

Memo

保証とアフターサービス

コンピューター本体の「取扱説明書」をご覧ください。

Matsushita Electric Industrial Co., Ltd.
Web Site : <http://panasonic.net>

松下電器産業株式会社 IT プロダクツ事業部

〒 570-0021 大阪府守口市八雲東町一丁目 10 番 12 号

© 2006 Matsushita Electric Industrial Co., Ltd. All Rights Reserved.

Printed in Taiwan

TA1006-0
DFQX5650ZAT

