

# Panasonic®

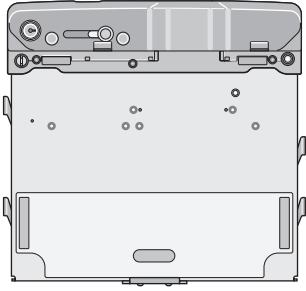

## Car Mounter Auto monter

Model No. **CF-WEB301 Series**

**ENGLISH**      **OPERATING INSTRUCTIONS ..... 2**

**DEUTSCH**      **BEDIENUNGSANLEITUNG ..... 6**

**FRANÇAIS**      **INSTRUCTIONS D'UTILISATION ..... 11**

## **ENGLISH**

### **CF-30 series**

# **Precautions for Operating the Car Mounter**

---

- **Do Not Place Containers of Liquid or Metal Objects on Top of This Product**

If water or other liquid spills, or if paper clips, coins, or foreign matter get inside this product, fire or electric shock may result.

If foreign matter has found its way inside, immediately turn the power off and unplug the car plug and remove the computer from this product. Then contact your technical support office.

- **If a Malfunction Occurs, Immediately Unplug the Car Plug and Remove the Computer From this product**

- This product is damaged
- Foreign object inside this product
- Smoke emitted
- Unusual smell emitted
- Unusually hot

Continuing to use this product while any of these conditions are present may result in fire or electric shock.

- If a malfunction occurs, immediately unplug the car plug and remove the computer from this product. Then, contact your technical support office.

- **Do Not Touch This Product and Cable When It Starts Thundering**

Electric shock may result.

- **Use Only the Specified Car Adaptor With This Product**

Using a car adaptor other than the one supplied.

- **Do not connect a telephone line, or a network cable other than the one specified, to the LAN port.**

If the LAN port is connected to a network such as the ones listed below, a fire or electric shock may result.

- Networks other than 1000BASE-T, 100BASE-TX or 10BASE-T
- Phone lines (IP phone (Internet Protocol Telephone), conventional external telephone lines, internal phone lines (on-premise switches), digital public phones, etc.)

- **Avoid a Lot of Water, Moisture, Steam, Dust, Oily Vapors, etc.**

Otherwise, possibly resulting in fire or electric shock.

---

### **Information on Disposal for Users of Waste Electrical & Electronic Equipment (private households)**



This symbol on the products and/or accompanying documents means that used electrical and electronic products should not be mixed with general household waste.

Please dispose of this item only in designated national waste electronic collection schemes, and not in the ordinary dust bin.

### **For business users in the European Union**

If you wish to discard electrical and electronic equipment, please contact your dealer or supplier for further information.





### **Information on Disposal in other Countries outside the European Union**

This symbol is only valid in the European Union.

If you wish to discard this product, please contact your local authorities or dealer and ask for the correct method of disposal.

---

# Description of Parts



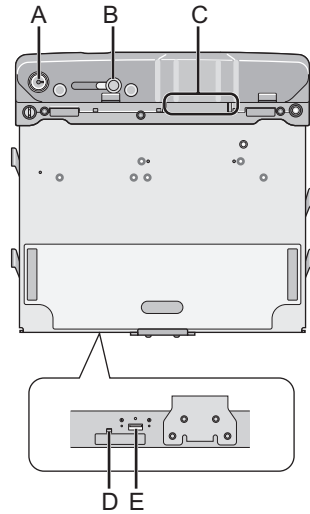





- A. Key insertion slot 
- B. Lever **DOCK UNDOCK**  
Slide the lever to the direction of "DOCK", then turn the key toward  side to lock. When the computer has been installed, be absolutely sure to lock this lever by turning the key toward  side.
- C. Expansion Bus Connector
- D. Dock indicator **DOCKED**  
GREEN : all ports are ready to use  
ORANGE : USB port and LAN port do not function, due to no external power is connected  
RED : Connected PC is not supported or connection error happens  
RED (Blinking):  
An error has occurred in the firmware. Stop using at once, and contact Panasonic Technical Support.  
Not lit:
  - PC has not installed.
  - PC is OFF, Standby or Hibernation.
- E. USB port 



## NOTE

- The lock was turned to  side in the default setting.
- When installing the computer, confirm that the lever is slid toward the UNDOCK side.

## Bottom

- A. Wireless Antenna Switch  
Switch the antenna of the PC or the antenna connected with this Car Mounter. Turn toward EXT side when use the antenna connected with this Car Mounter.
- B. Serial Port B 
- C. Serial Port A 
- D. External display port 
- E. Microphone jack 
- F. Headphone jack 
- G. USB ports 
- H. LAN port 
- I. Security lock **LOCK**  
You can connect a Kensington cable. Refer to the instruction manual of the cable.
- J. External ANT A LOWER Port of computer/single (optional)
- K. External ANT B UPPER Port of computer (optional)
- L. (optional)
- M. DC-IN jack  **DC IN 15.6V**

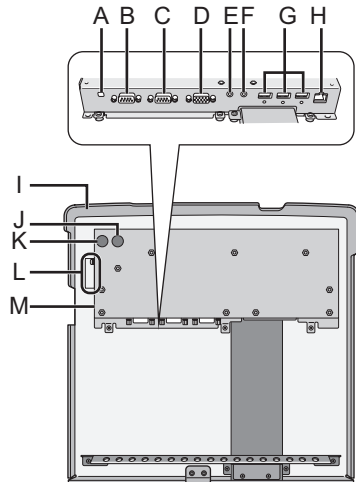

# Installation of the computer

## NOTE

Change the setting of [Power Schemes] according to the following procedures when you install the computer in the car mounter and use it.

- ① Click [start]-[Control Panel]-[Performance and Maintenance]-[Power Options].
- ② Set [System hibernates] of [Plugged in] and [Running on batteries] to [Never].
- ③ Click [OK].

The function to hibernate automatically might not work normally when the computer is installed in the car mounter.

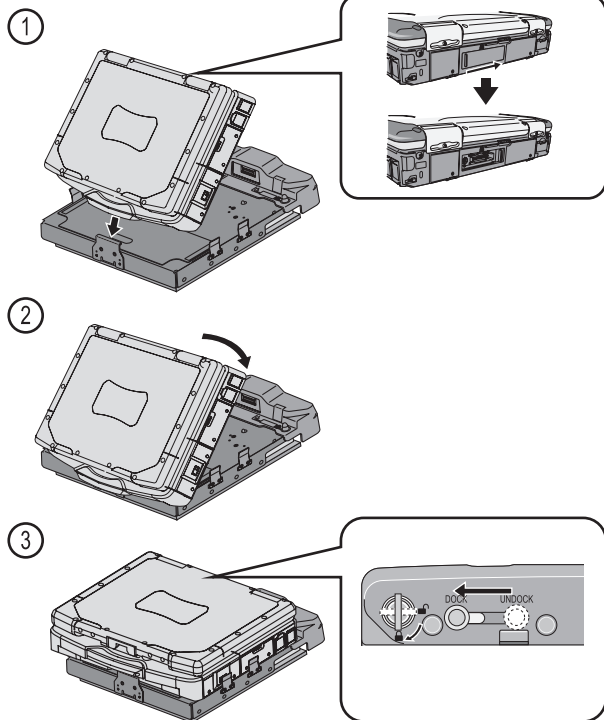

## Precautions for Installing the Car Mounter

### • Do Not Install This Product in Unstable State

If balance of the computer is lost, it may fall over or drop, resulting in an injury.

Install the Car Mounter horizontally.

### • Do Not Install This Product Wherever There is a Lot of Water, Moisture, Steam, Dust, Oily Vapors, etc.

Otherwise, possibly resulting in fire or electric shock.

# Dimensional Drawing

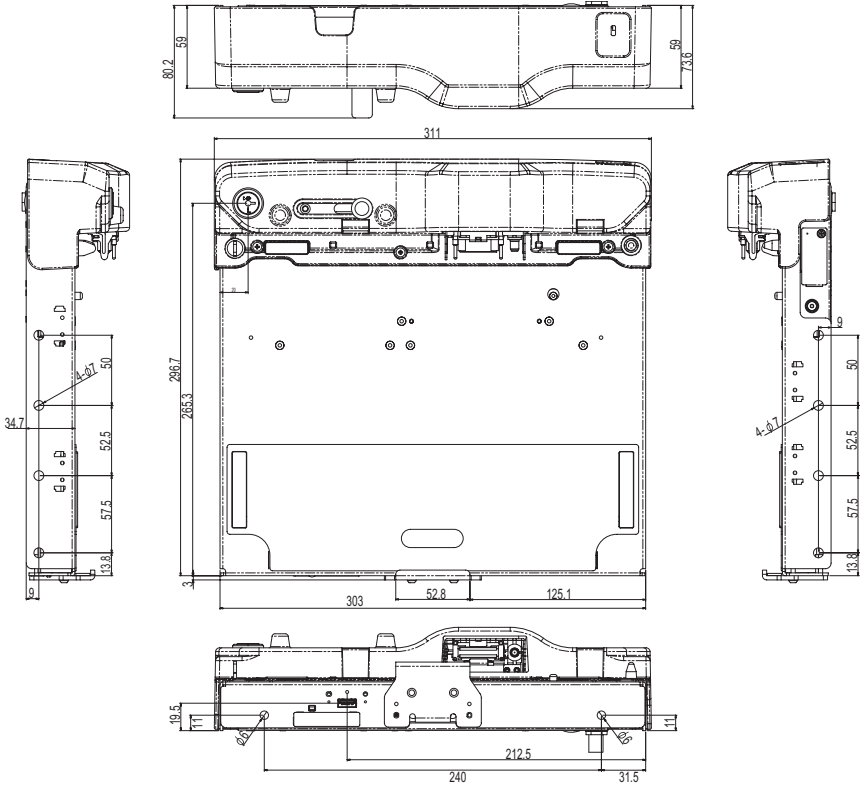

(Unit: mm)

# **DEUTSCH**

## **CF-30-Serie**

### **Vorsichtsmaßnahmen beim Einsatz der Fahrzeughalterung**

---

- **Stellen Sie keine Behälter mit Flüssigkeit oder Metallobjekte auf dem Produkt ab**

Falls Wasser oder sonstige Flüssigkeiten, Büroklammern, Münzen oder Fremdkörper in das Produkt geraten, besteht Brand- und Stromschlaggefahr. Wenn Fremdkörper hineingelangen sollten, schalten Sie das Gerät sofort aus, entfernen Sie das Fahrzeugnetzteil und trennen Sie die Verbindung zwischen Computer und dem Produkt. Wenden Sie sich anschließend an den technischen Kundendienst.

- **Entfernen Sie beim Auftreten einer Fehlfunktion unverzüglich das Fahrzeugnetzteil und trennen Sie die Verbindung zwischen Computer und dem Produkt**

- Produkt ist beschädigt
- Fremdkörper im Produkt
- Rauchentwicklung
- Ungewöhnlicher Geruch
- Ungewöhnlich heiß

Bei Weiterverwendung des Produkts unter den oben aufgeführten Bedingungen besteht Brand- oder Stromschlaggefahr.

- Entfernen Sie beim Auftreten einer Fehlfunktion unverzüglich das Fahrzeugnetzteil und trennen Sie die Verbindung zwischen Computer und dem Produkt. Wenden Sie sich anschließend an den technischen Kundendienst.

- **Berühren Sie bei Gewittern weder das Produkt noch daran angeschlossene Kabel**

Es besteht Stromschlaggefahr.

- **Verwenden Sie nur das angegebene Fahrzeugnetzteil für das Produkt**

Die Verwendung eines anderen Fahrzeugnetzteils als des mitgelieferten kann zu einem Brand führen.

- **Schließen Sie niemals Telefonkabel oder von unseren Empfehlungen abweichende Netzwerkkabel an den LAN-Anschluss an.**

Falls Sie den LAN-Anschluss mit einem anderen Netzwerk (wie mit den nachstehend aufgeführten) verbinden, besteht Brand- und Stromschlaggefahr.

- Von 1000BASE-T, 100BASE-TX oder 10BASE-T abweichende Netzwerke
- Telefonleitungen (IP-Telefon (Internettelefon), Telefonkabel, interne Telefonleitungen (Telefonanlagen), öffentliche Digitaltelefone usw.)

- **Wasser, Feuchtigkeit, Dampf, Staub, ölige Dämpfe usw. vermeiden**

Dies kann zu Bränden oder elektrischen Schlägen führen.

---

## **Benutzerinformationen zur Entsorgung von elektrischen und elektronischen Geräten (private Haushalte)**



Entsprechend der grundlegenden Firmengrundsätzen der Panasonic-Gruppe wurde ihr Produkt aus hochwertigen Materialien und Komponenten entwickelt und hergestellt, die recycelbar und wieder verwendbar sind.

Dieses Symbol auf Produkten und/oder begleitenden Dokumenten bedeutet, dass elektrische und elektronische Produkte am Ende ihrer Lebensdauer vom Hausmüll getrennt entsorgt werden müssen.

Bringen Sie bitte diese Produkte für die Behandlung, Rohstoffrückgewinnung und Recycling zu den eingerichteten kommunalen Sammelstellen bzw. Wertstoffsammelhöfen, die diese Geräte kostenlos entgegennehmen.

Die ordnungsgemäße Entsorgung dieses Produkts dient dem Umweltschutz und verhindert mögliche schädliche Auswirkungen auf Mensch und Umwelt, die sich aus einer unsachgemäßen Handhabung der Geräte am Ende Ihrer Lebensdauer ergeben könnten.

Genauere Informationen zur nächstgelegenen Sammelstelle bzw. Recyclinghof erhalten Sie bei Ihrer Gemeindeverwaltung.

### **Für Geschäftskunden in der Europäischen Union**





Bitte treten Sie mit Ihrem Händler oder Lieferanten in Kontakt, wenn Sie elektrische und elektronische Geräte entsorgen möchten. Er hält weitere Informationen für sie bereit.

### **Informationen zur Entsorgung in Ländern außerhalb der Europäischen Union**

Dieses Symbol ist nur in der Europäischen Union gültig.

---

# Beschreibung der Komponenten



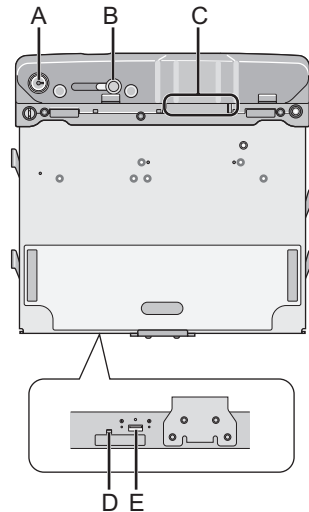





- A. Schlüsselloch  
- B. Hebel **DOCK UNDOCK**  
Schieben Sie den Hebel in die mit „DOCK“ gekennzeichnete Richtung. Drehen Sie dann den Schlüssel zum Arretieren in Richtung . Achten Sie nach der Installation des Computers unbedingt darauf, diesen Hebel durch Drehen des Schlüssels in die Stellung  zu arretieren.
- C. Erweiterungsbus-Anschluss
- D. Dock-Anzeige **DOCKED**  
GRÜN: Alle Anschlüsse sind betriebsbereit.  
ORANGE: USB-Anschluss und LAN-Anschluss funktionieren nicht, da keine externe Stromversorgung angeschlossen ist.  
ROT: Der angeschlossene PC wird nicht unterstützt, oder ein Verbindungsfehler ist aufgetreten.  
ROT (Blinken): Ein Fehler ist in der Firmware aufgetreten. Stellen Sie sofort den Betrieb ein, und wenden Sie sich an die Technische Hilfe von Panasonic.  
Erloschen: • PC ist nicht installiert.  
• PC ist OFF bzw. im Bereitschafts- oder Ruhezustand.
- E. USB-Anschluss 



## HINWEIS

- Vor der Auslieferung aus dem Herstellerwerk wurde das Schloss in die Stellung  gebracht.
- Vergewissern Sie sich bei der Installation des Computers, dass der Hebel auf die Seite UNDOCK geschoben ist.

## Untere Seite

- A. Funkantennenschalter  
Die Antenne des PC oder die mit dieser Fahrzeughalterung verbundene Antenne umschalten. Bei Verwendung der mit dieser Fahrzeughalterung verbundenen Antenne zur Seite EXT drehen.
- B. Serielle Schnittstelle B 
- C. Serielle Schnittstelle A 
- D. Anschluss für externes Display 
- E. Mikrofonbuchse 
- F. Kopfhörerbuchse 
- G. USB-Anschlüsse 
- H. LAN-Anschluss 
- I. Sicherheitsschloss **LOCK**  
Ein Sicherungskabel kann angeschlossen werden. Weitere Informationen finden Sie im mit dem Kabel gelieferten Handbuch.
- J. Externer Anschluss ANT A LOWER des Computers/einfach (optional)
- K. Externer Anschluss ANT B UPPER des Computers (optional)
- L. (optional)
- M. Netzteilbuchse   **DC IN 15.6V**

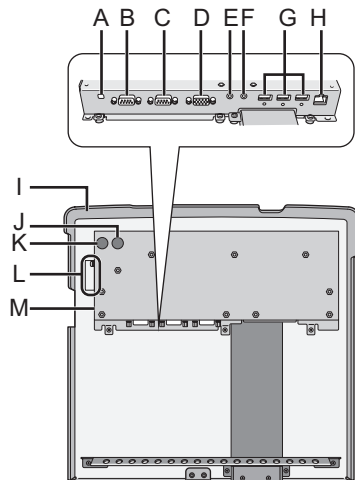



# Installation des Computers

## HINWEIS

Ändern Sie die Einstellung von [Energieschemas] nach dem folgenden Verfahren, wenn Sie den Computer in die Fahrzeughalterung installieren und benutzen.

- ① Klicken Sie auf [Start]-[Systemsteuerung]-[Leistung und Wartung]-[Energieoptionen].
- ② Setzen Sie [Ruhezustand] von [Netzbetrieb] und [Batteriebetrieb] auf [Nie].
- ③ Klicken Sie auf [OK].

Die automatische Standby-Funktion arbeitet eventuell nicht normal, wenn der Computer in die Fahrzeughalterung installiert wird.

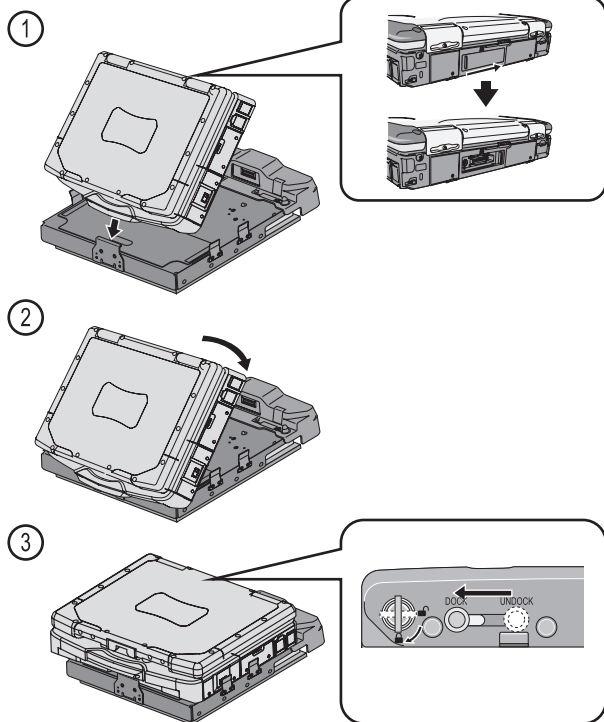

## Vorsichtshinweise zum Einbau der Automontage-Vorrichtung

- **Stellen Sie das Produkt nicht in instabilem Zustand ab**

Wenn der Computer umfällt oder herunterfällt, kann es zu Verletzungen kommen.

Installieren Sie die Automontage-Vorrichtung waagrecht.

- **Stellen Sie das Produkt nicht in der Umgebung von Wasser, Feuchtigkeit, Dampf, Staub, öligen Dämpfen usw. auf**

Dies kann zu Bränden oder elektrischen Schlägen führen.

# Maßzeichnung

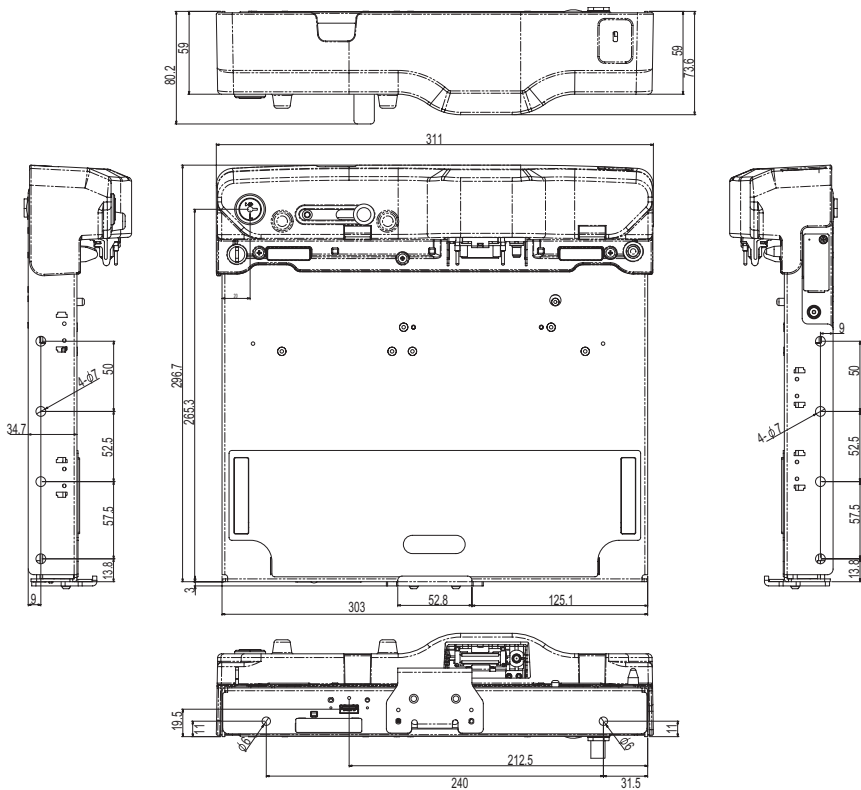

(Einheit: mm)

## Précautions d'utilisation d'auto monter

---

- **Ne pas placer d'objets métalliques ou contenant du liquide au-dessus de ce produit**

Si de l'eau ou d'autres liquides se déversent ou si des trombones, des pièces ou des corps étrangers pénètrent dans ce produit, un incendie ou une décharge électrique est possible. Si un corps étranger a pénétré dans ce produit, mettre immédiatement celui-ci hors tension puis débrancher la fiche et déconnecter l'ordinateur de ce produit. Contacter ensuite l'assistance technique.

- **En cas de dysfonctionnement, débrancher immédiatement la fiche et déconnecter l'ordinateur de ce produit.**

- Ce produit est endommagé
  - Présence de corps étrangers dans ce produit
  - Émission de fumée
  - Émission d'une odeur inhabituelle
  - Dégagement de chaleur inhabituelle
- Continuer à utiliser ce produit si l'une des conditions ci-dessus est remplie peut provoquer un incendie ou une décharge électrique.
- En cas de dysfonctionnement, débrancher immédiatement la fiche et déconnecter l'ordinateur de ce produit. Contacter ensuite l'assistance technique.

- **Ne pas toucher ce produit ni le câble en cas d'orage**

Vous risquez de vous électrocuter.

- **N'utiliser que l'adaptateur pour véhicule spécifié pour ce produit**

Utiliser un adaptateur pour véhicule autre que celui fourni risque de provoquer un incendie.

- **Ne connectez pas au port pour réseau local un câble téléphonique ou un câble réseau autre que ceux spécifiés.**

La connexion pour port de réseau local à un des réseaux répertoriés ci-dessous pourrait entraîner un incendie ou une décharge électrique.

- Réseaux autres que 1000BASE-T, 100BASE-TX ou 10BASE-T
- Lignes téléphoniques : téléphones IP (Internet Protocol), lignes téléphoniques classiques, lignes internes (commutateurs sur les lieux), téléphones publics numériques, etc.

- **Éviter le contact de l'eau, de l'humidité, de la vapeur, de la poussière, des vapeurs graisseuses, etc.**

Sinon, un incendie ou une décharge électrique sont possibles.

---

**Informations relatives à l'évacuation des déchets, destinées aux utilisateurs d'appareils électriques et électroniques (appareils ménagers domestiques)**



Lorsque ce symbole figure sur les produits et/ou les documents qui les accompagnent, cela signifie que les appareils électriques et électroniques ne doivent pas être jetés avec les ordures ménagères.

Pour que ces produits subissent un traitement, une récupération et un recyclage appropriés, envoyez-les dans les points de collecte désignés, où ils peuvent être déposés gratuitement.

Dans certains pays, il est possible de renvoyer les produits au revendeur local en cas d'achat d'un produit équivalent.

En éliminant correctement ce produit, vous contribuerez à la conservation des ressources vitales et à la prévention des éventuels effets négatifs sur l'environnement et la santé humaine qui pourraient survenir dans le cas contraire.

Afin de connaître le point de collecte le plus proche, veuillez contacter vos autorités locales.

Des sanctions peuvent être appliquées en cas d'élimination incorrecte de ces déchets, conformément à la législation nationale.

**Utilisateurs professionnels de l'Union européenne**

Pour en savoir plus sur l'élimination des appareils électriques et électroniques, contactez votre revendeur ou fournisseur.





**Informations sur l'évacuation des déchets dans les pays ne faisant pas partie de l'Union européenne**

Ce symbole n'est reconnu que dans l'Union européenne.

Pour supprimer ce produit, contactez les autorités locales ou votre revendeur afin de connaître la procédure d'élimination à suivre.

---

# Description des pièces



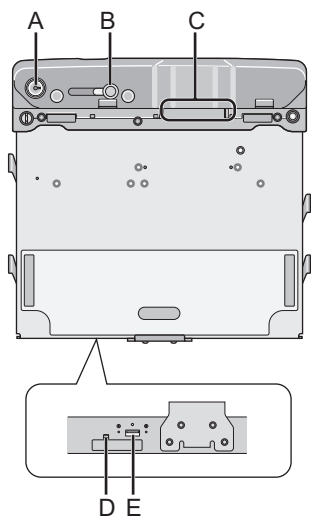





- A. Fente d'insertion de la clé  
- B. Levier **DOCK UNDOCK**  
 Glisser le levier vers "DOCK", puis tourner la clé du côté  pour verrouiller. Une fois l'ordinateur installé, il faut absolument verrouiller ce levier, en tournant la clé du côté .
- C. Connecteur de bus d'extension
- D. Indicateur d'ancrage **DOCKED**  
 VERT : tous les ports sont prêts à être utilisés  
 ORANGE : le port USB et le port LAN sont inopérants car aucune alimentation externe n'est branchée  
 ROUGE : l'ordinateur raccordé n'est pas pris en charge ou une erreur de raccordement a surgi  
 ROUGE (clignotant) :  
 Une erreur est apparue dans le microprogramme. Interrompre immédiatement l'utilisation et contacter l'assistance technique de Panasonic.
- Ne s'allume pas :  
 • Le PC n'a pas installé.  
 • Le PC est sur OFF, Attente ou Hibernation.
- E. Port USB 



## REMARQUE

- Le verrou a été tourné du côté  en usine avant l'expédition.
- Lors de l'installation de l'ordinateur, s'assurer que le levier est glissé vers le côté UNDOCK.

## Côté Inférieur

- A. Commutateur d'antenne sans fil  
 Commuter l'antenne du PC ou l'antenne connectée à l'Auto monter. Tourner vers le côté EXT lorsque l'antenne connectée à l'Auto monter est utilisée.
- B. Port série B 
- C. Port série A 
- D. Port pour écran externe 
- E. Prise pour microphone 
- F. Prise casque 
- G. Ports USB 
- H. Port LAN 
- I Verrouillage de sécurité **LOCK**  
 Il est possible de connecter un câble. Pour obtenir de plus amples informations, veuillez lire le manuel qui est fourni avec le câble.
- J. Port ANT A LOWER externe de l'ordinateur/unique (en option)
- K. Port ANT B UPPER externe de l'ordinateur (en option)
- L. (en option)
- M. Fiche pour alimentation C.C.  DC IN 15.6V

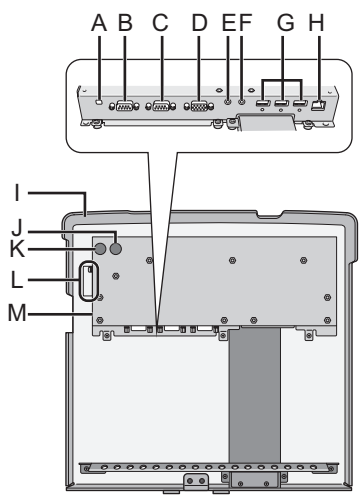

# Installation de l'ordinateur

## REMARQUE

Modifier le réglage de [Modes de gestion de l'alimentation] en procédant comme indiqué pour installer l'ordinateur sur l'Auto monter et l'utiliser.

- ① Cliquer sur [démarrer]-[Panneau de configuration]-[Performances et maintenance]-[Options d'alimentation].
- ② Placer l'option [Mise en veille prolongée] des menus [Sur secteur] et [Sur batterie] sur [Jamais].
- ③ Cliquer sur [OK].

Il se peut que l'hibernation automatique ne fonctionne pas normalement lorsque l'ordinateur est installé sur l'Auto monter.

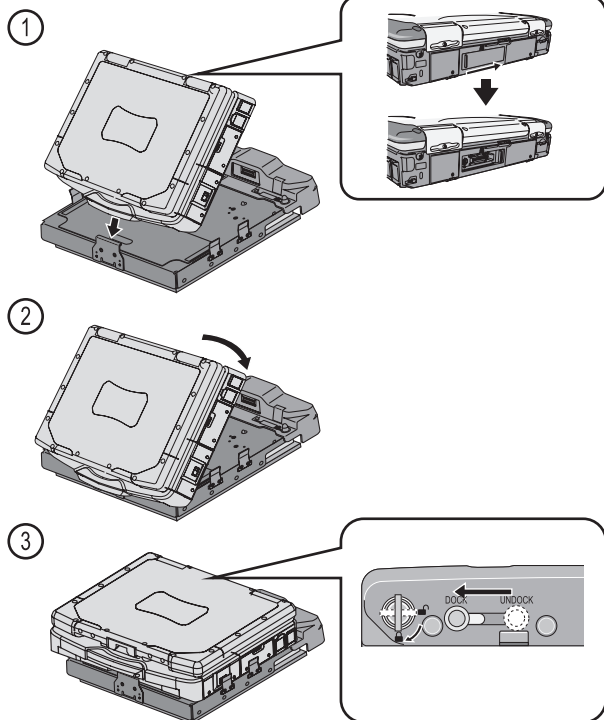

## Précautions à prendre pour l'installation de l'Auto monter

- **Ne pas installer ce produit sur un support instable**

Si l'ordinateur est déséquilibré, il risque de tomber et d'entraîner des blessures.

Installer l'Auto monter horizontalement.

- **Ne pas installer ce produit en présence d'eau, d'humidité, de vapeur, de poussière, de vapeurs graisseuses, etc.**

Sinon, un incendie ou une décharge électrique sont possibles.

# Plan coté

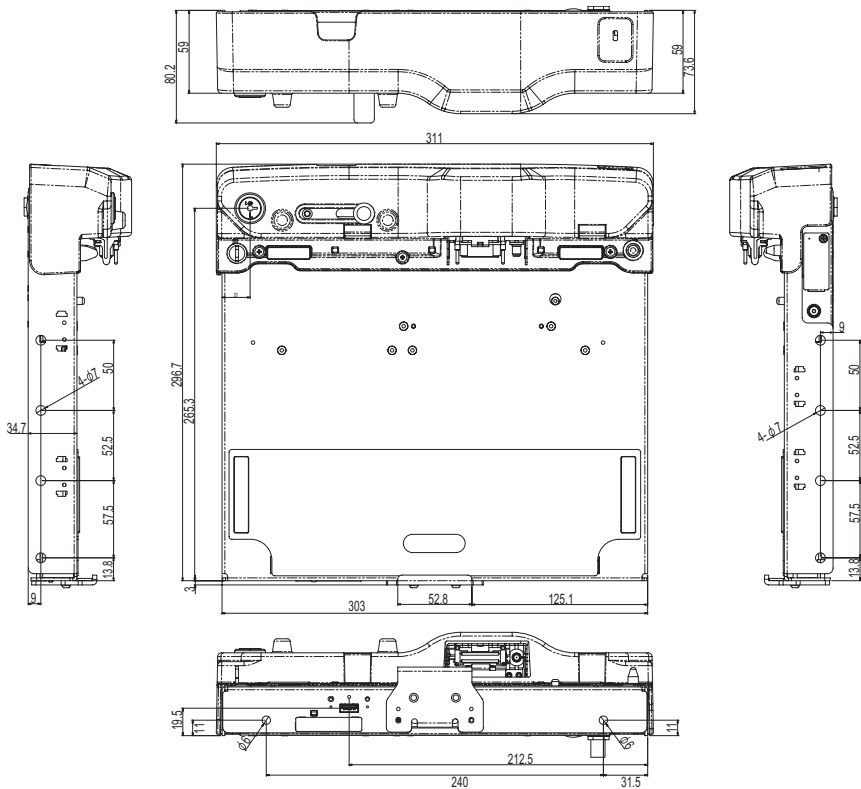

(Unité : mm)

Matsushita Electric Industrial Co., Ltd.

Web Site : <http://panasonic.net>

© 2007 Matsushita Electric Industrial Co., Ltd. All Rights Reserved.

Printed in Taiwan

TA0307-1047  
DFQW5049ZAT

